

■ SCAFFALATURA 45
E PORTAGOMME

SCAFFALATURA 45 E PORTAGOMME

ACCESSORI OPZIONALI

NOTE TECNICHE

COLORE DI SERIE



Particolarmente adatta per lo stoccaggio manuale di materiali pesanti e voluminosi (**non può essere utilizzata come portapallet**). Interamente realizzata in lamiera di acciaio di prima scelta certificata e profilata con macchine e attrezzature completamente automatiche. Tutti i componenti sono profilati a freddo con acciaio zincato a caldo secondo procedimento SENDZIMIR ad eccezione dei compensi, dei ganci di sicurezza e delle basi metalliche (protetti con zincatura elettrolitica). La progettazione e la costruzione sono state effettuate secondo norme UNI e hanno superato i collaudi al massimo livello. Le norme di riferimento del calcolo teorico sono: C.N.R. 10011/97 - C.N.R.10022/84 - D. Lgs. 81/08. Le norme di riferimento per i materiali sono: UNI EN 10025 - UNI EN 10326.

VARIAZIONE PORTATA FIANCATE

La tabella sottostante indica la portata delle fiancate in funzione della distanza da terra fino al filo superiore del primo piano o dell'interasse più alto se maggiore del 1° piano.

Le portate indicate si intendono per scaffali con minimo **3 campate consecutive e 2 livelli equidistanti** aventi lo stesso carico distribuito uniformemente. Qualora il numero delle campate sia inferiore a 3 è obbligatorio il fissaggio a pavimento e occorre fissare i piani con 4 viti TE 5 x 20 con dado e rondelle art. S4270 (pag. 201).

DISTANZA FRA I PIANI (mm)	FIANCATE 45 Portata (kg)
600	4600
900	4200
1200	3700
1500	3200
1800	2900

IMPORTANTE

(leggere attentamente prima di procedere all'ordine)

Pavimenti e solai

Devono essere in buono stato d'uso, senza buche o dislivelli accentuati e avere una consistenza adeguata alla portata degli scaffali. Nel caso di impianto da realizzarsi ad un piano rialzato o su piazzale asfaltato è indispensabile consultare un tecnico specializzato al fine di valutare la tenuta e la portata del pavimento.

Composizione campate

Per ogni campata è necessario utilizzare almeno **2 piani in altezza con minimo 3 campate**.

È inoltre consigliabile provvedere all'irrigidimento degli scaffali (es. con vincoli a muro o con collegamenti in sommità) per una maggiore stabilizzazione della struttura.

Sicurezza

È indispensabile **fissare le fiancate a pavimento con il numero di tasselli indicato a pag. 200 e 202**.

I **ganci di sicurezza** devono essere sempre inseriti nei correnti.

Gli elementi che hanno subito danneggiamenti devono essere immediatamente sostituiti.

In zona dichiarata **sismica** è vietato ogni tipo di fissaggio a muro.

Le strutture sono destinate ad operazioni svolte manualmente e non con carrelli elevatori o transpallet.

Portate

Per ogni fila di scaffali una targa indicante la portata massima delle fiancate e dei piani deve essere sistemata in posizione ben visibile. Le portate indicate si intendono sempre per **carichi uniformemente distribuiti** su impianto installato secondo le nostre istruzioni e utilizzato in modo corretto. **Evitare di dimensionare le strutture al limite delle portate.**

SCAFFALATURA 45

SCAFFALATURA 45





SCAFFALATURA 45

ACCESSORI OPZIONALI

NOTE TECNICHE
Per misure e portate diverse interpellare
il nostro Ufficio Commerciale.

COLORE DI SERIE



ZINCATO

PRIMA DI PROCEDERE ALL'ORDINE LEGGERE ATTENTAMENTE A PAG. 197

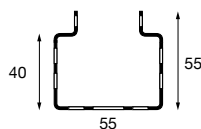
SEZIONE
MONTANTE

FIANCATE 45

montate, composte da:

2 montanti sp. 15/10

2 basi metalliche con viti

traversini e diagonali corredati di viti

Passo: mm. 50

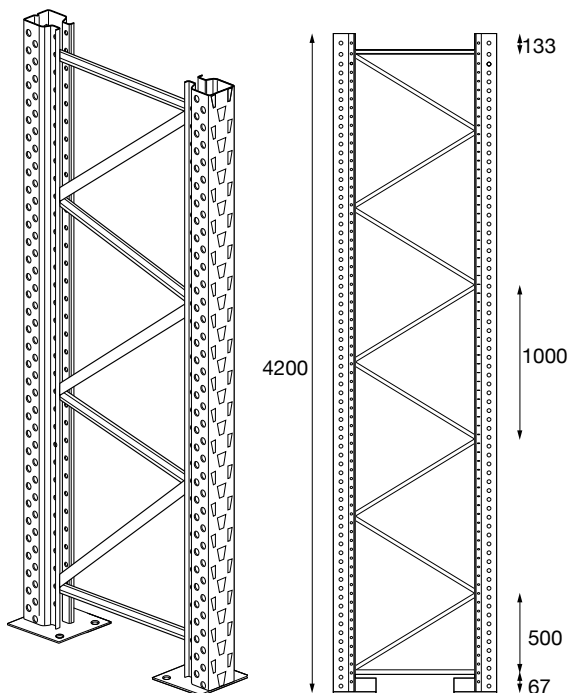
Portata nominale: **Kg. 4600**Portata effettiva: **(vedere tabella pag. 197)**

ART.	DIMENSIONI (mm)	TRAVERSINI	DIAGONALI	TASSELLI
S4001	2200 x 600	2	4	2
S4000	2200 x 800	2	4	2
S4005	2200 x 1000	2	4	2
S4010	2200 x 1200	2	4	2
S4016	2700 x 600	2	5	2
S4015	2700 x 800	2	5	2
S4020	2700 x 1000	2	5	2
S4025	2700 x 1200	2	5	2
S4031	3200 x 600	2	6	4
S4030	3200 x 800	2	6	2
S4035	3200 x 1000	2	6	2
S4040	3200 x 1200	2	6	2
S4046	3700 x 600	2	7	4
S4045	3700 x 800	2	7	2
S4050	3700 x 1000	2	7	2
S4055	3700 x 1200	2	7	2
S4061	4200 x 600	2	8	4
S4060	4200 x 800	2	8	4
S4065	4200 x 1000	2	8	2
S4070	4200 x 1200	2	8	2

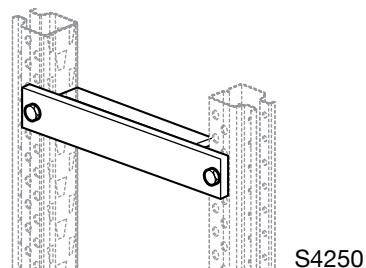

S4250

DISTANZIATORE

in angolare mm. 54 x 26 x sp. 30/10, per scaffali bifronte.
Corredato di 2 viti TE 6 x 20 con dadi e rondelle.

ART.	LUCE NETTA FRA I MONTANTI (mm)
S4250	270
Ne occorrono 2 per ogni collegamento	

MISURE INGOMBRO SCAFFALE

Per ottenere le misure di ingombro dello scaffale occorre:

1) Sommare la lunghezza nominale dei correnti aumentata di mm. 55 per ogni campata.

2) Al totale ottenuto aggiungere mm. 90 per avere l'ingombro finale comprensivo di basi.

Esempio: uno scaffale composto da 3 campate nominali di mm. 1800 avrà una lunghezza totale di **mm. 5655**
(1800+55) + (1800+55) + (1800+55) + 90 = **mm. 5655**.

SCAFFALATURA 45

ACCESSORI OPZIONALI

NOTE TECNICHE
Per misure e portate diverse interpellare il nostro Ufficio Commerciale.

COLORE DI SERIE

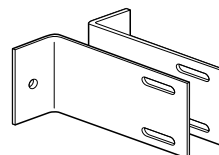
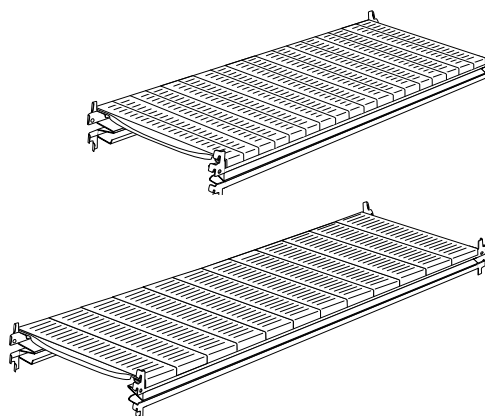

S4255

STAFFA PER FISSAGGIO A PARETE

in profilo 135 x 50 sp. 30/10, composta da 2 elementi con fori \varnothing mm.13. Corredata di 4 viti TE 6 x 20 con dadi e rondelle. **Tasselli esclusi.**

ART.	DIMENSIONI (mm)
S4255	da 65 a 105

PIANI COMPLETI

con pianetti sp. 6/10 e 2 correnti mm. 65 h. sp. 15/10 con staffe ricavate. Corredati di 4 ganci di sicurezza. **Altezza minima 1° livello a mm. 130 da terra.**

ART.	DIMENSIONI (mm)	PIANETTI 100 (mm)	PIANETTI 200 (mm)	PORTATA (*) (kg)
S4101	1500 x 600	1	7	750
S4100	1500 x 800	1	7	600
S4105	1500 x 1000	1	7	450
S4110	1500 x 1200	1	7	375
S4116	1500 x 600	15	-	770
S4115	1500 x 800	15	-	770
S4120	1500 x 1000	15	-	770
S4125	1500 x 1200	15	-	750
S4131	1800 x 600	-	9	600
S4130	1800 x 800	-	9	600
S4135	1800 x 1000	-	9	540
S4140	1800 x 1200	-	9	450
S4146	1800 x 600	18	-	600
S4145	1800 x 800	18	-	600
S4150	1800 x 1000	18	-	600
S4155	1800 x 1200	18	-	600
S4161	2000 x 600	-	10	480
S4160	2000 x 800	-	10	480
S4165	2000 x 1000	-	10	480
S4170	2000 x 1200	-	10	480
S4176	2400 x 600	-	12	320
S4175	2400 x 800	-	12	320
S4180	2400 x 1000	-	12	320
S4185	2400 x 1200	-	12	320

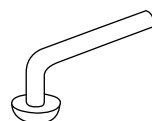

S4260

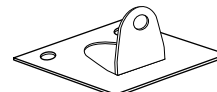

S4265

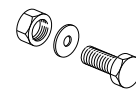

S4270



S6953



S7405

ACCESSORI DI RICAMBIO

ART.	DIMENSIONI (mm)	DESCRIZIONE
S4260	\varnothing 5	gancio di sicurezza supplementare zincato
S4265	90 x 90 x 30	basetta supplementare per montante corredata di 1 vite TE 8 x 20 con dado e rondella
S4270		vite TE 8.8 5 x 20 con dado e rondella
S6953	210 x 230 h	targa per scaffali a piani
S7405	\varnothing 11 x 75	tassello supplementare per fissaggio fiancate a pavimento (vite M10)

Etichette e rotoli magnetici vedere pag. 217.

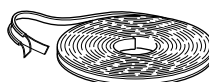

(*) Le portate indicate si intendono per carichi uniformemente distribuiti.

SCAFFALATURA 45 - PORTAGOMME

ACCESSORI OPZIONALI

NOTE TECNICHE
Per misure e portate diverse interpellare il nostro Ufficio Commerciale.

COLORE DI SERIE



ZINCATO

PRIMA DI PROCEDERE ALL'ORDINE LEGGERE ATTENTAMENTE A PAG. 197

FIANCATE 45

montate, composte da:

2 montanti sp. 15/10

2 basi metalliche con viti

traversini e diagonali corredati di viti

Passo: mm. 50

Portata nominale: **Kg. 4600**

Portata effettiva: **(vedere tabella pag. 197)**

Esempio: uno scaffale con prof. di mm. 500 è indicato per gomme con ø da mm. 650 a mm. 800.

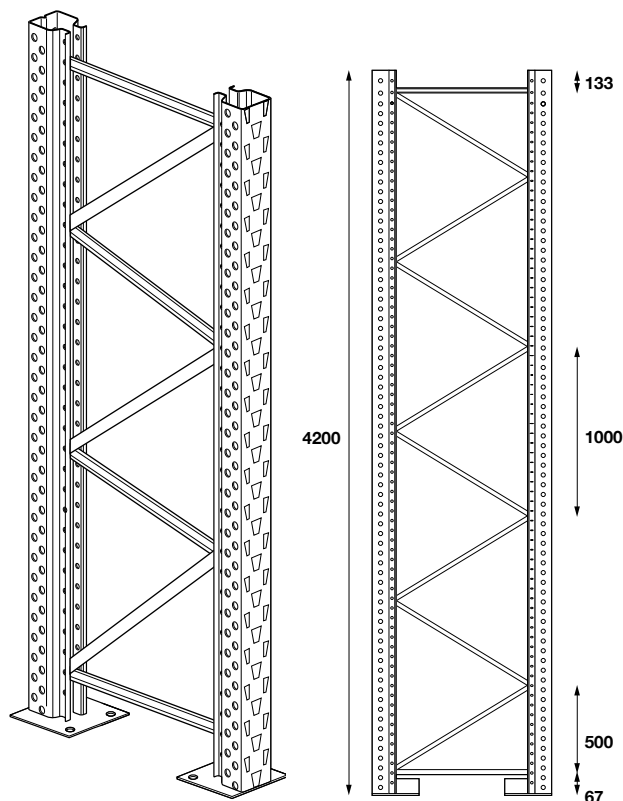

ART.	DIMENSIONI (mm)	TRAVERSINI	DIAGONALI	TASSELLI
S4300	2200 x 500	2	4	4
S4302	2700 x 500	2	5	4
S4304	3200 x 500	2	6	4
S4306 *	3700 x 500	2	7	4
S4308 *	4200 x 500	2	8	4

MISURE INGOMBRO SCAFFALE

Per ottenere le misure di ingombro dello scaffale occorre:

1) Sommare la lunghezza nominale dei correnti aumentata di mm. 55 per ogni campata.

2) Al totale ottenuto aggiungere mm. 90 per avere l'ingombro finale comprensivo di basi.

Esempio: uno scaffale composto da 3 campate nominali di mm. 1800 avrà una lunghezza totale di **mm. 5655**

$(1800+55) + (1800+55) + (1800+55) + 90 = \mathbf{mm. 5655}$.



* Le altezze mm. 3700 e mm. 4200 devono essere ancorate a muro, collegate in sommità o bifronte.

SCAFFALATURA 45 - PORTAGOMME

ACCESSORI OPZIONALI

NOTE TECNICHE
Per misure e portate diverse interpellare il nostro Ufficio Commerciale.

COLORE DI SERIE



ZINCATO

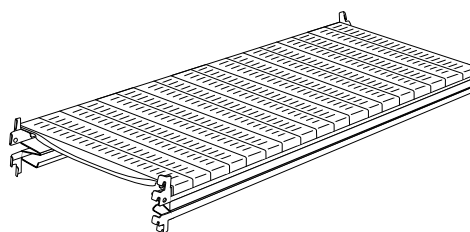
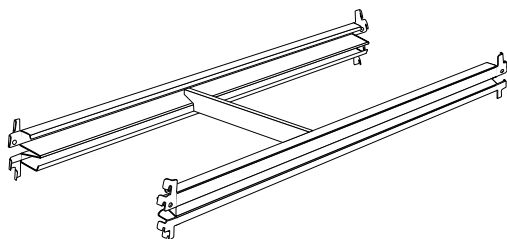

COPPIA CORRENTI PORTAGOMME

sp.15/10 con staffe ricavate. Corredata di 4 viti TE 5 x 20 con dadi, rondelle e 1 rompitratta longitudinale centrale.

ART.	DIMENSIONI LxPxH (mm)	PORTATA PER COPPIA (*) (kg)
S4310	1500 x 500 x 65	385
S4312	1800 x 500 x 65	300
S4314	2000 x 500 x 65	240
S4316	2400 x 500 x 65	160

PIANI COMPLETI

con pianetti sp. 6/10 e 2 correnti mm. 65h. sp.15/10 con staffe ricavate. Corredati di 4 viti TE 5 x 20 con dadi e rondelle.

ART.	DIMENSIONI (mm)	PIANETTI 100 (mm)	PIANETTI 200 (mm)	PORTATA (*) (kg)
S4320	1500 x 500	1	7	770
S4322	1800 x 500	-	9	600
S4324	2000 x 500	-	10	480
S4326	2400 x 500	-	12	320

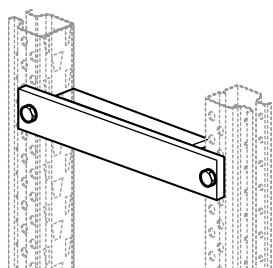

S4250

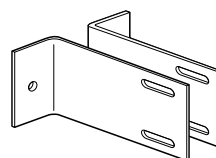

S4255

DISTANZIATORE

in angolare mm. 54 x 26 x sp. 30/10, per scaffali bifronte. Corredato di 2 viti TE 6 x 20 con dadi e rondelle.

ART.	LUCE NETTA FRA I MONTANTI (mm)
S4250	270
Ne occorrono 2 per ogni collegamento	

STAFFA PER FISSAGGIO A PARETE

in profilo 135 x 50 sp. 30/10, composta da 2 elementi con fori ø mm. 13. Corredata di 4 viti TE 6 x 20 con dadi e rondelle. **Tasselli esclusi.**

ART.	DIMENSIONI (mm)
S4255	da 65 a 105



TARGA

ART.	DIMENSIONI (mm)	DESCRIZIONE
S6953	210 x 230 h	targa per scaffali e piani

(*) Le portate indicate si intendono per carichi uniformemente distribuiti.

Etichette e rotoli magnetici vedere pag. 217.

