

- SCAFFALATURA MODULARE  
ZINCATA - VERNICIATA
- BANCHI VENDITA
- SCAFFALATURA A BULLONE
- SCAFFALATURA A BULLONE INOX

## SCAFFALATURA MODULARE ZINCATA - VERNICIATA

ACCESSORI OPZIONALI

NOTE TECNICHE

COLORE DI SERIE



Interamente realizzata in lamiera di acciaio di prima scelta certificata all'origine 3.1. Robustezza e flessibilità sono le grandi doti di questa scaffalatura che si adatta alle diverse esigenze di stoccaggio e archiviazione. Disponibile nelle versioni zincata con rinforzi mobili o verniciata con rinforzi saldati.

Verniciatura a forno con polveri epossipoliestere.

La norma di riferimento del calcolo teorico è: ACAI - CISI.

Le norme di riferimento per i materiali verniciati sono: UNI EN 10025/02-04 - UNI EN 10130-06 - UNI EN 10204, per i materiali zincati sono: UNI EN 10204 - UNI EN 10346-09.

### MONTAGGIO TRAVERSINI

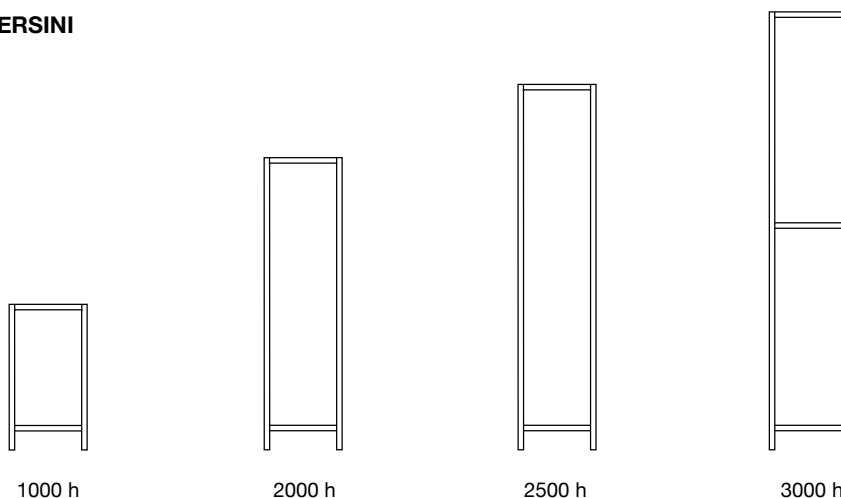

### IMPORTANTE

(leggere attentamente prima di procedere all'ordine)

#### Pavimenti e solai

Devono essere in buono stato d'uso, senza buche o dislivelli accentuati e avere una consistenza adeguata alla portata degli scaffali. Nel caso di impianto da realizzarsi a un piano rialzato è indispensabile consultare un tecnico specializzato al fine di valutare la tenuta e la portata del pavimento.

#### Composizione campate

Per ogni campata è necessario collocare il 1° piano ad un'altezza di mm. 150 da terra e i successivi alla distanza massima di mm. 800 fra loro. **Se la distanza tra i piani è superiore a quanto sopra specificato**, è consigliabile provvedere all'irrigidimento degli scaffali (es. con vincoli a muro laterali e posteriori, oppure con collegamenti in sommità fra 2 file di scaffali o con fissaggi a pavimento delle fiancate) per una maggiore stabilizzazione della struttura.

**Nel caso si rendesse necessario il fissaggio a muro**, verificare la consistenza delle pareti che dovrà essere idonea ad assicurare una certa resistenza alle sollecitazioni dovute al normale utilizzo e agli urti accidentali.

**Gli scaffali con altezza superiore a 5 volte la profondità, in assenza di fissaggio a muro o di collegamento in sommità fra 2 o più scaffali, vanno tassativamente fissati a pavimento** (nel caso di scaffali bifronte si considera la profondità complessiva dei 2 scaffali).

#### Sicurezza

Gli elementi che hanno subito danneggiamenti devono essere immediatamente sostituiti.

In zona dichiarata **sismica** è vietato ogni tipo di fissaggio a muro.

**Le strutture sono destinate ad operazioni svolte manualmente e non con carrelli elevatori o transpallet.**

#### Portate

Per ogni fila di scaffali una targa indicante le portate massime delle fiancate e dei piani deve essere sistemata in posizione ben visibile. Le portate indicate si intendono sempre per **carichi uniformemente distribuiti** su scaffale installato secondo le nostre istruzioni e utilizzato in modo corretto. **Evitare di dimensionare le strutture al limite delle portate.**

## SCAFFALATURA MODULARE ZINCATA - VERNICIATA

SCAFFALATURA MODULARE



# SCAFFALATURA MODULARE ZINCATA - VERNICIATA

**ACCESSORI OPZIONALI**  
Pannellature pag. 233 e 234  
Porta pag. 233  
Vaschette pag. 232

**NOTE TECNICHE**  
L'altezza mm. 1000 è corredata di piedini superiori in plastica. Per misure e portate diverse interpellare il nostro Ufficio Commerciale.

**COLORE DI SERIE**



**PRIMA DI PROCEDERE ALL'ORDINE LEGGERE ATTENTAMENTE A PAG. 229**

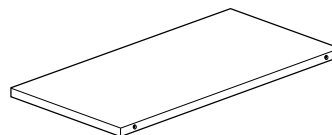
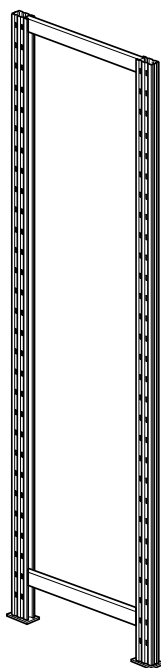
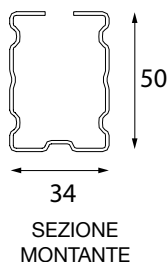

## PIANI

Spessore 8/10, con bordi mm. 34 h, corredata di 4 ganci.  
**Altezza minima 1° livello a mm. 150 da terra.**

ZINCATO	VERNICIATO	DIMENSIONI (mm)	RINFORZI	PORTATA (*) (kg)
S8137	S8137G	800 x 300	-	130
S8142	S8142G	800 x 400	-	130
S8147	S8147G	800 x 500	1	230
S8152	S8152G	800 x 600	1	230
S8187	S8187G	960 x 300	-	110
S8192	S8192G	960 x 400	1	210
S8197	S8197G	960 x 500	1	200
S8202	S8202G	960 x 600	1	200
S8237	S8237G	1200 x 300	1	160
S8242	S8242G	1200 x 400	1	160
S8247	S8247G	1200 x 500	1	160
S8252	S8252G	1200 x 600	1	160

## FIANCATE

smontate, composte da:  
2 montanti sp. 12/10  
2 piedini in plastica  
traversini sp. 12/10  
Passo: mm. 50  
Portata: **Kg. 2000**

ZINCATO	VERNICIATO	DIMENSIONI (mm)	TRAVERSINI
S8342	S8342G	1000 x 300	2
S8347	S8347G	1000 x 400	2
S8352	S8352G	1000 x 500	2
S8357	S8357G	1000 x 600	2
S8392	S8392G	2000 x 300	2
S8397	S8397G	2000 x 400	2
S8402	S8402G	2000 x 500	2
S8407	S8407G	2000 x 600	2
S8417	S8417G	2500 x 300	2
S8422	S8422G	2500 x 400	2
S8427	S8427G	2500 x 500	2
S8432	S8432G	2500 x 600	2
S8442	S8442G	3000 x 300	3
S8447	S8447G	3000 x 400	3
S8452	S8452G	3000 x 500	3
S8457	S8457G	3000 x 600	3

## COPPIA DI GIUNTI

per piani ad angolo, composta da 2 elementi con 2 viti auto-perforanti.

N.B.: per non ridurre la portata, è tassativo il fissaggio a parete delle fiancate "A" e "B" che formano l'angolo. La fiancata "A" deve essere fissata con 2 art. S8758 contrapposte (1 in alto e 1 a metà altezza), la fiancata "B" con 1 art. S8758 e 1 art. S8759 (illustrate a pag. 235).

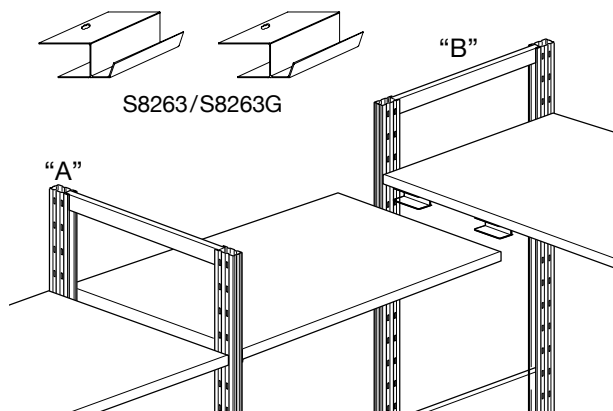

Nella luce che forma l'angolo non si utilizza nessun tipo di accessorio.

Nella luce che riceve l'angolo non si utilizzano:  
PORTA AGGANCIABILE (illustrata a pag. 233)  
GRUPPI CASSETTI (illustrati a pag. 233)  
VASCHETTE (illustrate a pag. 232)

## MISURE INGOMBRO SCAFFALE

Per ottenere le misure di ingombro dello scaffale occorre:

- 1) Sommare la lunghezza nominale dei piani aumentata di mm. 35 ogni campata.
- 2) Al totale ottenuto aggiungere mm. 35 per avere l'ingombro finale comprensivo di piedini.

Esempio: uno scaffale composto da 3 campate nominali di mm. 960 avrà una lunghezza totale di **mm. 3020**  
(960+35) + (960+35) + (960+35) + 35 = **mm. 3020**.

(\*) Le portate indicate si intendono per carichi uniformemente distribuiti.

## SCAFFALATURA MODULARE ZINCATA - VERNICIATA

## ACCESSORI OPZIONALI

**NOTE TECNICHE**  
È consigliabile utilizzare i distanziatori solo nelle fiancate centrali.  
Per misure e portate diverse interpellare il nostro Ufficio Commerciale.

## COLORE DI SERIE



## VASCHETTE TRAPEZOIDALI

composte da:

1 piano, 1 sponda anteriore, 1 sponda posteriore,  
2 divisori laterali (1 sx e 1 dx) e 4 ganci. **Passo asole mm. 40.**

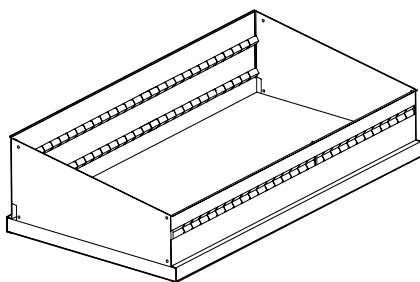

ZINCATO	VERNICIATO	DIMENSIONI LxPxH (mm)	RINFORZI	PORTATA (*) (kg)
S8282	S8282G	800 x 300 x 100/160	-	130
S8287	S8287G	800 x 400 x 100/160	-	130
S8292	S8292G	800 x 500 x 100/160	1	230
S8297	S8297G	800 x 600 x 100/160	1	230
S8302	S8302G	960 x 300 x 100/160	-	110
S8307	S8307G	960 x 400 x 100/160	1	210
S8312	S8312G	960 x 500 x 100/160	1	200
S8317	S8317G	960 x 600 x 100/160	1	200
S8322	S8322G	1200 x 300 x 100/160	1	160
S8327	S8327G	1200 x 400 x 100/160	1	160
S8332	S8332G	1200 x 500 x 100/160	1	160
S8337	S8337G	1200 x 600 x 100/160	1	160

## DIVISORI TRAPEZOIDALI

centrali per vaschette.

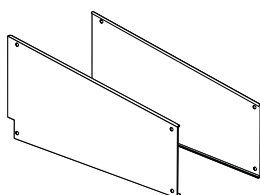

ZINCATO	VERNICIATO	DIMENSIONI (mm)
S8266	S8266G	300 x 100/160
S8267	S8267G	400 x 100/160
S8268	S8268G	500 x 100/160
S8269	S8269G	600 x 100/160

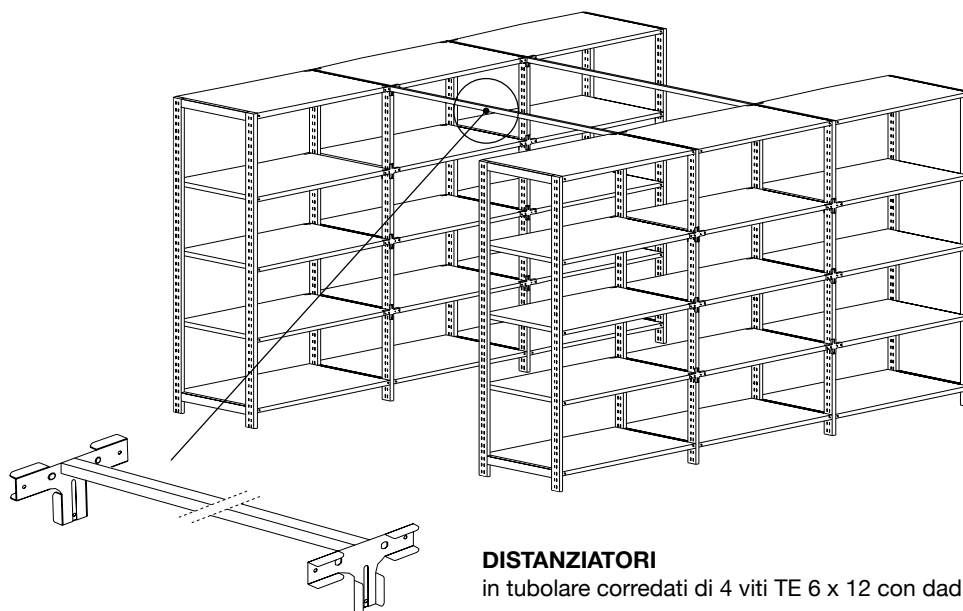

## DISTANZIATORI

in tubolare corredati di 4 viti TE 6 x 12 con dadi.

ZINCATO	VERNICIATO	DIMENSIONI (mm)
S8745	S8745G	800
S8746	S8746G	1000

(\*) Le portate indicate si intendono per carichi uniformemente distribuiti.

# SCAFFALATURA MODULARE ZINCATA - VERNICIATA

ACCESSORI OPZIONALI

**NOTE TECNICHE**  
A richiesta è possibile fornire le porte di mm. 1000 h.  
Contattare il nostro Ufficio Tecnico per poter  
posizionare la serratura.

COLORE DI SERIE



Gruppi cassetti e porte  
solo **RAL 7035**

## GRUPPI CASSETTI

per piani di mm. 960, corredati di 3 cassetti, 2 separatori ogni cassetto, 2 piani con guide saldate e 8 ganci.

**Non si montano all'interno delle porte.**

ART.	INGOMBRO TOTALE LxPxH (mm)	DIM. UTILI CASSETTI LxPxH (mm)
S8692G	960 x 320 x 185	280 x 255 x 100
S8697G	960 x 420 x 185	280 x 355 x 100
S8702G	960 x 520 x 185	280 x 455 x 100

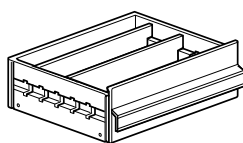

## SEPARATORI SUPPLEMENTARI

ART.	DIMENSIONI (mm)	PER CASSETTIERE
S8732G	280 x 88 h	S8692G - S8697G - S8702G

## PANNELLATURE LATERALI

Spessore 7/10. Si infilano **solamente** in fase di montaggio.  
È necessario inserire il 1° piano, unitamente al traversino,  
a mm. 150 da terra e l'ultimo a filo superiore.

ZINCATO	VERNICIATO	DIMENSIONI (mm)	PER FIANCATE (mm)
S8002	S8002G	850 x 300	1000 x 300
S8007	S8007G	850 x 400	1000 x 400
S8012	S8012G	850 x 500	1000 x 500
S8017	S8017G	850 x 600	1000 x 600
S8052	S8052G	1850 x 300	2000 x 300
S8057	S8057G	1850 x 400	2000 x 400
S8062	S8062G	1850 x 500	2000 x 500
S8067	S8067G	1850 x 600	2000 x 600
S8077	S8077G	2350 x 300	2500 x 300
S8082	S8082G	2350 x 400	2500 x 400
S8087	S8087G	2350 x 500	2500 x 500
S8092	S8092G	2350 x 600	2500 x 600
S8102	S8102G	2850 x 300	3000 x 300
S8107	S8107G	2850 x 400	3000 x 400
S8112	S8112G	2850 x 500	3000 x 500
S8117	S8117G	2850 x 600	3000 x 600

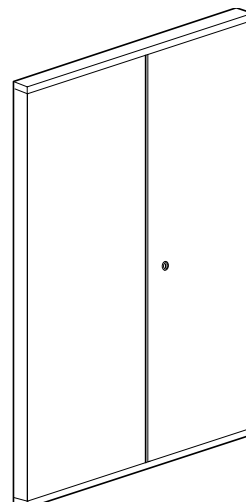

## PORTA AGGANCIABILE

solo per piani di mm. 960 con accessori e serratura con aste.

VERNICIATO	DIMENSIONI LxPxH (mm)
S8749G	980 x 18 x 1885

Per ogni porta è **tassativo** ordinare 1 piano superiore e 1 piano inferiore con battuta (vedere pag. 234)

# SCAFFALATURA MODULARE ZINCATA - VERNICIATA

## ACCESSORI OPZIONALI

## NOTE TECNICHE

L'altezza mm. 1000 è corredata di piedini superiori in plastica.  
Le pannellature laterali escludono l'utilizzo delle staffe a parete e le pannellature posteriori sia le staffe a parete che i ganci bifronte.  
Per misure e portate diverse interpellare il nostro Ufficio Commerciale.

## COLORE DI SERIE

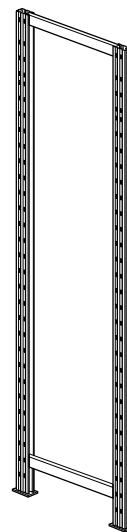
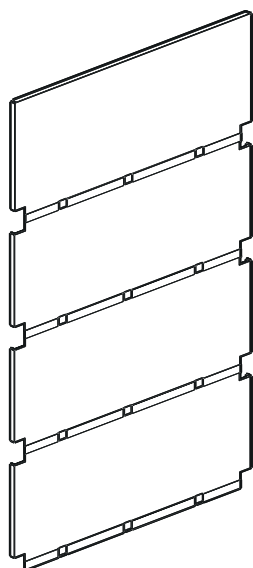

## PANNELLATURE POSTERIORI

composte da pannelli agganciabili con altezza mm. 500.  
Per l'utilizzo delle pannellature posteriori è tassativo ordinare le fiancate indicate in questa pagina.

ZINCATO	VERNICIATO	DIMENSIONI (mm)	PANNELLI 500 (mm)	
			DI BASE	CENTR/FINALI
S8512	S8512G	1000 x 800	1	1
S8522	S8522G	1000 x 960	1	1
S8532	S8532G	1000 x 1200	1	1
S8562	S8562G	2000 x 800	1	3
S8572	S8572G	2000 x 960	1	3
S8582	S8582G	2000 x 1200	1	3
S8587	S8587G	2500 x 800	1	4
S8597	S8597G	2500 x 960	1	4
S8607	S8607G	2500 x 1200	1	4
S8612	S8612G	3000 x 800	1	5
S8622	S8622G	3000 x 960	1	5
S8632	S8632G	3000 x 1200	1	5

## FIANCATE PER PANNELLATURE POSTERIORI

smontate, composte da: 2 montanti sp. 12/10, 2 piedini in plastica, traversini sp. 12/10.

Passo: mm. 50

Portata: **Kg. 2000**

ZINCATO	VERNICIATO	DIMENSIONI (mm)	TRAVERSINI
S8470	S8470G	1000 x 300	2
S8472	S8472G	1000 x 400	2
S8474	S8474G	1000 x 500	2
S8476	S8476G	1000 x 600	2
S8478	S8478G	2000 x 300	2
S8480	S8480G	2000 x 400	2
S8482	S8482G	2000 x 500	2
S8484	S8484G	2000 x 600	2
S8486	S8486G	2500 x 300	2
S8488	S8488G	2500 x 400	2
S8490	S8490G	2500 x 500	2
S8492	S8492G	2500 x 600	2
S8494	S8494G	3000 x 300	3
S8496	S8496G	3000 x 400	3
S8498	S8498G	3000 x 500	3
S8500	S8500G	3000 x 600	3

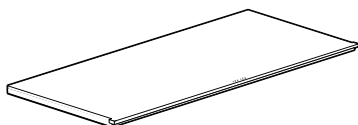

## PIANI SUPERIORI CON BATTUTA PORTA

Spessore 8/10, con bordi mm. 34 h, corredata di 4 ganci.

VERNICIATO	DIMENSIONI (mm)	RINFORZI	PORTATA (*) kg
S8188G	960 x 300	-	110
S8193G	960 x 400	1	210
S8198G	960 x 500	1	200
S8203G	960 x 600	1	200

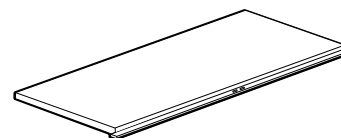

## PIANI INFERIORI CON BATTUTA PORTA

Spessore 8/10, con bordi mm. 34 h, corredata di 4 ganci.

VERNICIATO	DIMENSIONI (mm)	RINFORZI	PORTATA (*) kg
S8189G	960 x 300	-	110
S8194G	960 x 400	1	210
S8199G	960 x 500	1	200
S8204G	960 x 600	1	200

(\*) Le portate indicate si intendono per carichi uniformemente distribuiti.

# SCAFFALATURA MODULARE ZINCATA - VERNICIATA

ACCESSORI OPZIONALI

NOTE TECNICHE

COLORE DI SERIE

ZINCATO

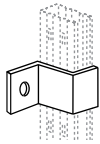

S8758

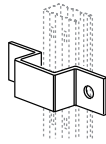

S8759

## STAFFE PER FISSAGGIO A PARETE

con fori  $\varnothing$  mm. 8. Non si utilizzano in presenza di pannelli laterali e posteriori. **Tasselli esclusi.**

ART.	DESCRIZIONE
S8758	per montante posteriore
S8759	per montante singolo laterale

Si consiglia di utilizzare 2 staffe per ogni fiancata di estremità e 1 per quelle centrali

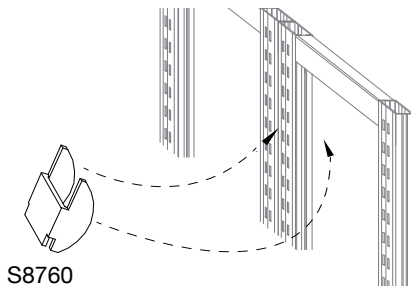

S8760

## GANCIO DI UNIONE SCAFFALI BIFRONTE

Non si utilizza in presenza di pannelli posteriori.

ART.	DESCRIZIONE
S8760	gancio singolo

Si utilizzano accoppiati e nelle seguenti quantità:  
 fino a mm 2500 2 + 2  
 per mm 3000 3 + 3

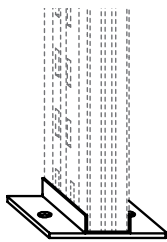

S8761

## BASE DI ANCORAGGIO

con fori  $\varnothing$  mm. 10, corredata di 1 vite autoperforante e 2 tasselli M8 x 75.

ART.	DESCRIZIONE
S8761	per montante singolo



S6953

## TARGA

ART.	DIMENSIONI (mm)	DESCRIZIONE
S6953	210 x 230 h	targa per scaffali a piani

## GANCIO SUPPLEMENTARE

ART.	DESCRIZIONE
S8762	per piani



S8762

Etichette e rotoli magnetici vedere pag. 217.

